







# 263





# 3,0 t

CE



-  Ponte elettroidraulico a forbice di media altezza per gommisti e carrozzieri
-  **Electro-hydraulic, mid-raise scissor lift for tyre and car body shops**
-  Elektrohydraulischer Mittelhub-Scherenheber für Reifenservice und Karosserieshops
-  Pont électro-hydraulique basse levée pour spécialistes de pneus et carrosseries
-  Elevador electro-hidráulico de tijera, de mediana altura, para carrocerías y talleres de neumáticos



-  Rampette di salita e discesa di facile movimentazione • Parallelismo idraulico e sincronismo delle pedane • Sicurezza idraulica in caso di sovraccarico • Sicurezza idraulica in caso di rottura dei tubi • Regolazione automatica della discesa • Comandi uomo presente, 24V • Serie 4 tamponi in gomma • Comando di sicurezza ultimo tratto di discesa • Segnale acustico ultimo tratto di discesa
-  **Easy to handle drive-on and drive-off ramps • Hydraulically synchronized platforms • Overload safety-valve • Safety-valve in case of sudden loss of pressure • Automatic lowering control • "Dead man" controls 24V • Set of 4 rubber pads • Safety control on last descent segment • 'Buzzer' on last portion of descent**
-  Einfachste Bedienung der Auf- und Abfahrampen • Hydraulische Gleichlaufregulierung der Fahrschienen • Überlastsicherung mittels Überdruckventil • Rohrbruchsicherung • Automatische Senkregulierung • Totmann-Steuerung (24 V-Niederspannung) • 4 Fahrzeugaufnahme-Gummiblöcke • Sicherheitsantrieb auf letztem Abstiegsabschnitt • Akustisches Signal im letzten Teil der Senkbewegung
-  Rampes de montée et descente • Parallélisme hydraulique et synchronisme des plateformes de levage • Sécurité hydraulique en cas de surcharge • Sécurité hydraulique en cas de rupture de tuyauterie • Autorégulation de descente • Commandes de type "homme mort" à 24V • Jeux de 4 taquets en caoutchouc • Commande de sécurité fin descente • Signal sonore sur la dernière partie de descente
-  Rampas de elevación/descenso fáciles de desplazar • Paralelismo hidráulico y sincronismo de las plataformas • Seguridad hidráulica contra la sobrecarga • Seguridad hidráulica contra la rotura de tubos • Regulación automática del descenso • Mandos de hombre presente, 24V • Serie de 4 tacos de goma • Mando de seguridad último tramo de descenso • Señal acústica último tramo de descenso

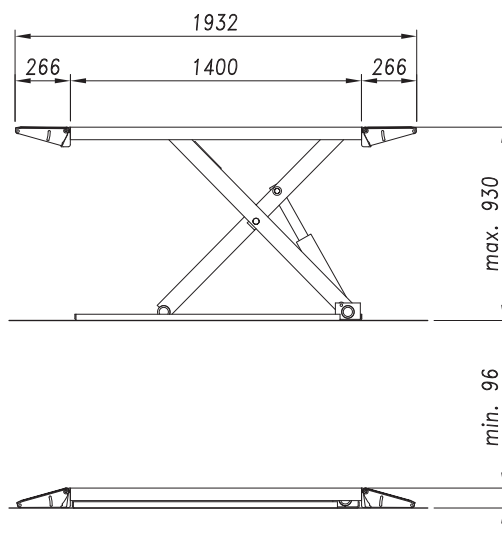
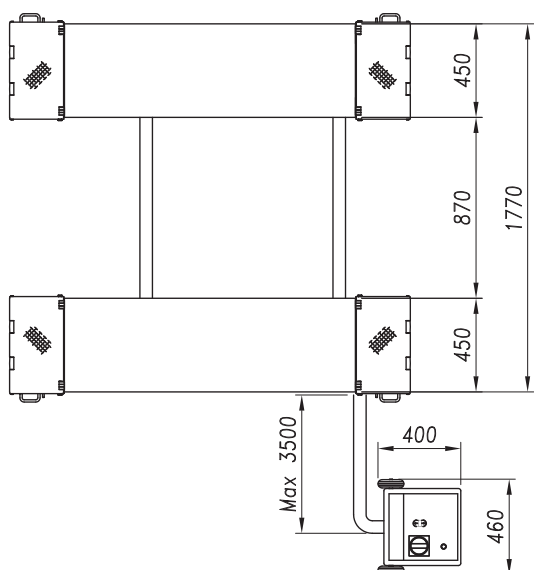

<b>Dati tecnici</b>	<b>Technical data</b>	<b>Technische Eigenschaften</b>	<b>Caractéristiques techniques</b>	<b>Datos técnicos</b>
Portata • <b>Capacity</b> • Tragfähigkeit • Capacité • Capacidad				3.000 kg
Peso • <b>Weight</b> • Gewicht • Poids • Peso				500 kg
Salita/Discesa • <b>Lifting/lowering</b> • Hub/Senkzeit • Levage/descente • Subida/bajada				30/35 s
Altezza di sollev. • <b>Lifting height</b> • Hubhöhe • Hauteur de levage • Altura de elevación				930 mm
Lunghezza • <b>Length</b> • Länge • Longueur • Longitud				1.400 / 1.932 mm
Larghezza max. • <b>Overall width</b> • Breite • Largeur • Ancho máx.				1.770 mm
Motore • <b>Motor</b> • Motorleistung • Puissance moteur • Motor				1,1 kw - 400V/50 Hz



Doppio circuito idraulico di sicurezza  
Coppia di cilindri volumetrici sotto  
ciascuna pedana  
**Double hydraulic system**  
**Double volumetric cylinder under**  
**each platform**  
Zweifaches Hydrauliksystem  
Doppelzylinder in jeder Schere  
Système hydraulique double  
Double vérin hydraulique sous chaque  
plateforme  
Doble circuito hidráulico de seguridad  
Pareja de cilindros volumétricos debajo  
de cada plataforma

ALTEZZA MINIMA: 95 mm  
Facile accesso anche con vetture ribassate

**MINIMAL HEIGHT: 95 mm**  
Easy to drive-over even with low cars

MINDESTHÖHE: 95 mm  
Einfaches Überfahren auch mit tiefgelegten Fahrzeugen

HAUTEUR MINIMUM: 95 mm  
Accès très facile même avec voitures très basses

ALTURA MÍNIMA: 95 mm  
Acceso facilitado también con vehículos de perfil bajo



<b>Opzioni</b>	<b>Optionals</b>	<b>Sonderzubehör</b>	<b>Options</b>	<b>Opcionales</b>
----------------	------------------	----------------------	----------------	-------------------



Kit ruote trasporto  
**Set of wheels**  
Satz Hilfsräder  
Chariot de déplacement  
Kit ruedas transporte



Rampe ausiliaire  
**Auxiliary drive on-/drive-off ramps**  
Zusatzrampen  
Rampes auxiliaires de monté/descente  
Rampas auxiliares

Kit scivoli per incasso  
**Kit of embedded run-on and run-off skids**  
Satz Abrollrampen für Bodeneinbad  
Jeu de rampes de roulement pour encastrement  
Juego de rampas para empotrar

The company reserves the right to introduce improvements in design or specification without prior notice